



FS / **290**
CONCEPT

A EVOLUÇÃO POR
ESSÊNCIA



“ A série de lanchas FS 290 tem linhas atraentes, formas geométricas vivas e acabamento esmerado. É uma evolução entre os barcos da categoria. ”

REVISTA NÁUTICA



P O R F O R A ,
I N S P I R A D O R
P O R D E N T R O , C O N F O R T Á V E L

Nascida para se destacar. Beleza, acabamento e segurança, aliados ao uso inteligente do espaço marcam esse modelo. Concebida para uma experiência de muito conforto aos tripulantes.



DESIGN

A FS 290 Concept é pioneira, é a lancha que transformou o conceito de design náutico no Brasil. Utilizando formas geométricas vivas, linhas esculturais, refinado acabamento e um uso de cores externas como nunca se tinha visto, a FS 290 Concept se destaca em todos os segmentos que concorre.

“

Das pranchetas dos projetistas da FS YACHTS nasceu uma lancha com design arrojado e único. Um barco que não cansa os olhos com o passar do tempo.

”

REVISTA NÁUTICA



ÍNDICE



6 INTRODUÇÃO

7 CARACTERÍSTICAS
TÉCNICAS

9 GALERIA CONCEITO

11 GALERIA ITENS

17 PERSONALIZAÇÃO

19 MOTOR

21 ITENS DE SÉRIE





SOLUÇÕES
INTELIGENTES
QUE CRIAM
TENDÊNCIA

Eleita como embarcação destaque do ano na categoria Conforto a Bordo pela Revista Náutica, a FS 290 Concept mostra que seus atributos não se resumem à beleza, acabamento e segurança, mas também ao uso inteligente do espaço para criar muito conforto aos tripulantes da lancha.

MELHOR
ENTRE OS
**BARCOS DA
CATEGORIA**



Ft 29 (8,80M)
PÉS

1+13
PASSAGEIROS

2.76M
BOCA

150L
ÁGUA DOCE

300L
COMBUSTÍVEL

35L/H
CONSUMO

220-350HP
MOTORIZAÇÃO

2.000KG
PESO DO CASCO



ESPACO

A cabinada FS 290 concept conta com o tradicional solário de proa, com ajustes de até 45 graus e guarda-mancebos adequados. Com um espaço amplo e confortável, o Acesso a esse é feito pelo centro do para-brisa, rebaixável.



CABINE

A cabine da FS 290 Concept possui cozinha completa com espaço para geladeira e microondas, um sofá em "U" conversível em cama de casal, e um amplo banheiro com armário, WC Elétrico, pia com torneira, ducha para tomar banho, lixeira e janela com abertura.





CABINE COM AMPLA CAMA DE CASAL E ARMÁRIOS AÉREOS



MESA DE CENTRO RETRÁTIL QUE SE CONVERTE EM CAMA DE CASAL



BANHEIRO COM WC ELÉTRICO



COZINHA



PORTA DA CABINE DESLIZANTE COM FECHADURA NÁUTICA



DUPLO SOLÁRIO DE PROA COM REGULAGEM DE INCLINAÇÃO



BANCO DUPLO COM REGULAGEM DE DISTÂNCIA E GIRATÓRIO



CAIXAS ACÚSTICAS COM PEGA MÃO, PORTA-COPOS E TOMADAS USB



PAINEL MODERNO E FUNCIONAL



COMPARTIMENTO TÉRMICO



ESPAÇO GOURMET COM PIA E TORNEIRA RETRÁTIL



AMPLA PLATAFORMA DE MERGULHO



MOTORIZAÇÃO OUTBOARD OPCIONAL



OPÇÃO DE 1 OU 2 MOTORES



PRESENTE EM MAIS DE

15 PAÍSES





PERSO NALIZA ÇÃO

A FS YACHTS oferece diversas opções de personalização. Aqui você tem a opção de selecionar entre cores especiais e revestimento com acabamento primoroso, que vão deixar a embarcação do seu jeito, afinal, você vai querer passar muito tempo dentro da sua FS.



GRAPHITE



GRAPHITE PLATINUM



BRANCO



AZUL MIAMI



PRETO



PRETO PLATINUM



VERMELHO



AZUL MARINHO

TOURING



SWITCH



VENICE



ARTIC



MOTOR



COMPORTAMENTO
DIGNO DE UM V8

Um motor V-8 de 6,2 litros com torque e aceleração imbatíveis para fazê-lo andar de modo rápido e suave.

Design e engenharia voltados totalmente para o uso no mar. O resultado? Um motor 6.2-litros V-8 com torque incomparável e aceleração que promove velocidade rápida e suave.

DNA DE UM V8

- HP / KW 300 / 261
- RPM MÁXIMO (WOT) 5000 - 5400
- TIPO MOTOR V8, 2-VÁLVULAS/
HASTE DO CILINDRO
- SISTEMA DE ENTREGA DE
COMBUSTÍVEL
- INJEÇÃO ELETRÔNICA DE
COMBUSTÍVEL
- MULTIPORTA (MPI) CONTROLADA
POR COMPUTADOR

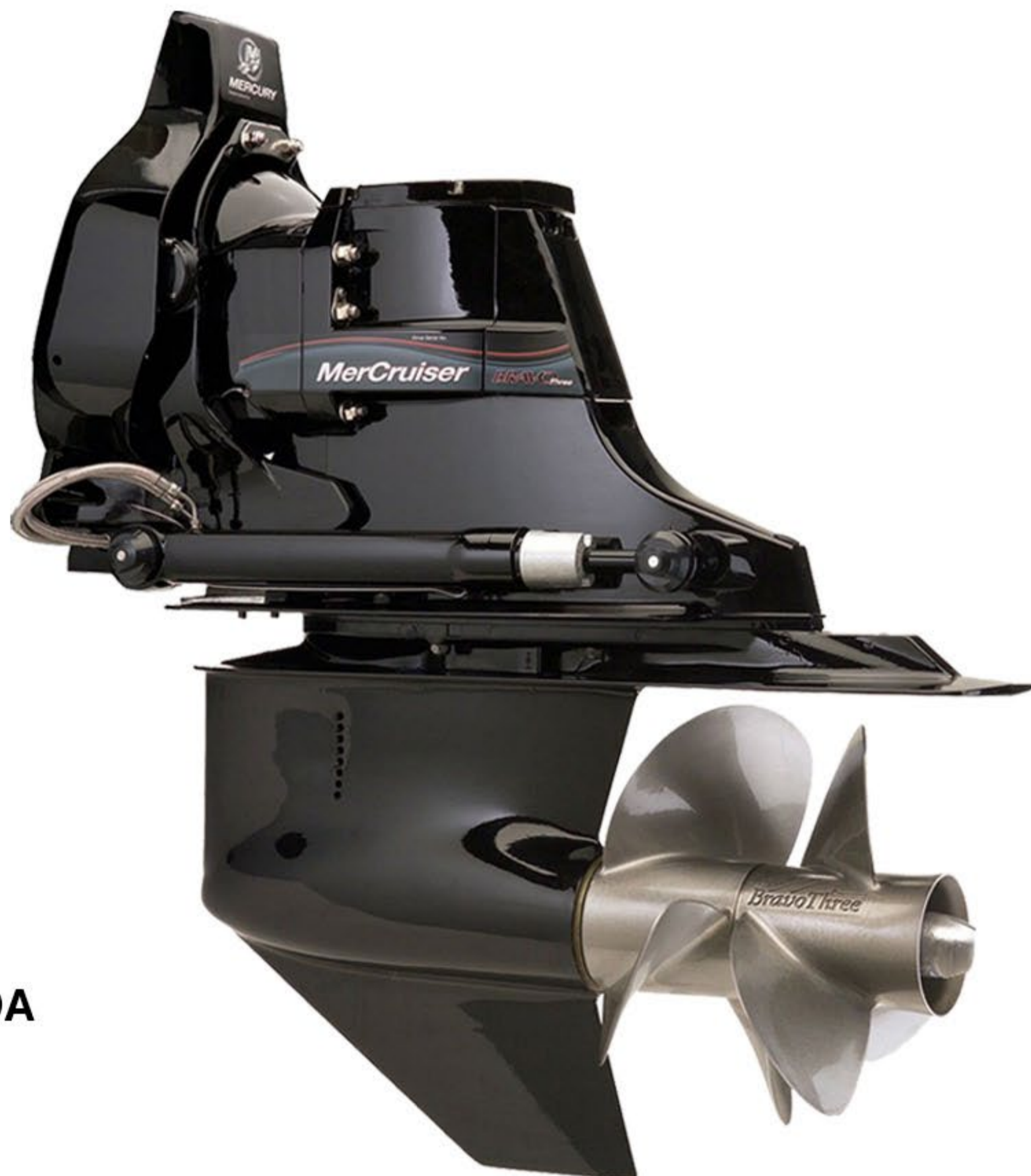

ASSISTA O
MODELO
EM AÇÃO

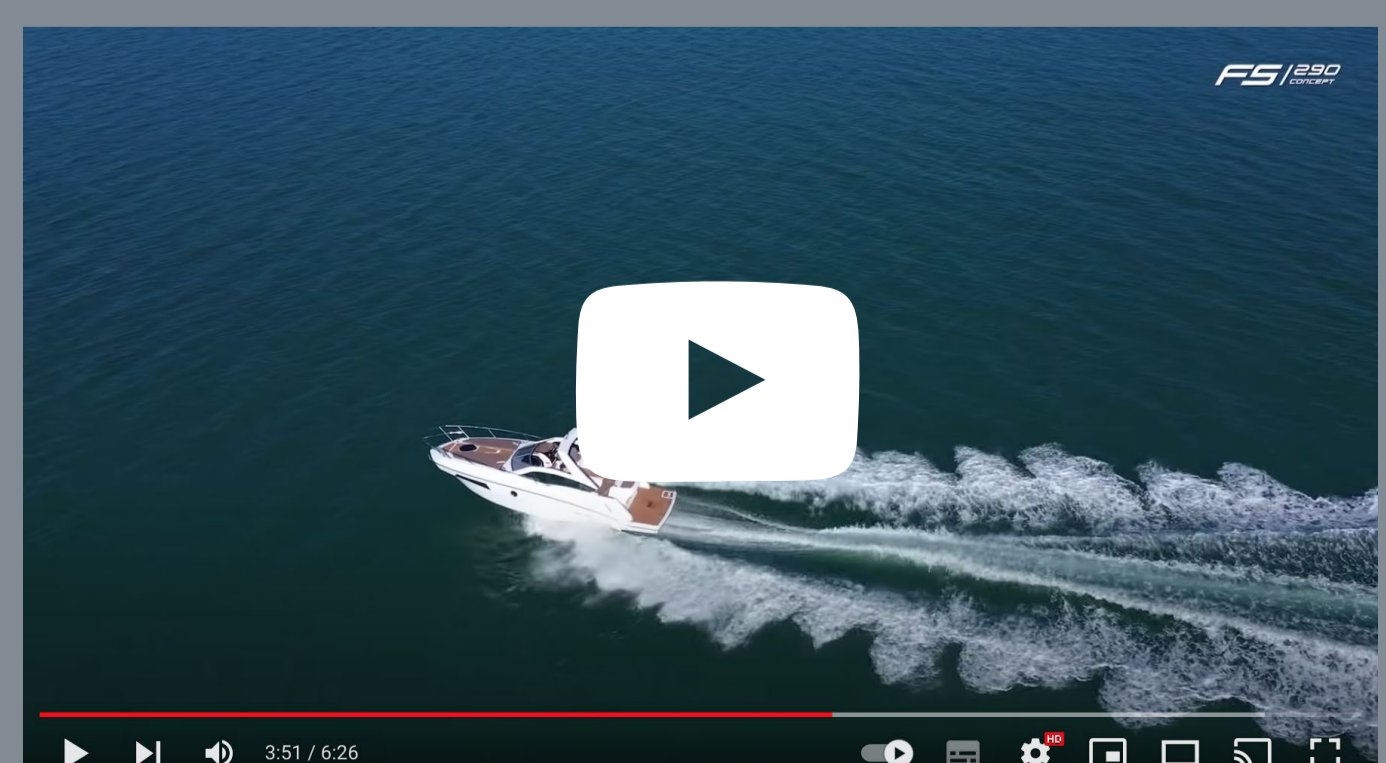



ITENS

D E S É R I E

CASCO & CONVÉS

Almofadas de proa (2) com regulagem retrátil 45°

Banco duplo do piloto giratório com regulagem de distância

Caixas laterais revestidas em Deck E.V.A. com porta-copos, pega-mão e espaço para alto-falantes

Convés auto-drenante

Estofamento em courvim náutico

Painel do piloto em fibra com acabamento black piano

Paióis sob os assentos do cockpit

Paiol de âncora na proa

Pára-brisas de fibra e alumínio

Plataforma de mergulho integrada ao convés

Porta de acesso ao cockpit Inox

Solário co-piloto

Vidros laterais temperados espelhados

Volante Exclusivo FS YACHTS

HIDRÁULICA

Abastecimento externo de água doce revestido em Deck E.V.A.

Abastecimento externo de combustível revestido em Deck E.V.A.

Bomba de porão de proa de 1000 GPH com acionamento automático

Bomba de porão de popa de 1000 GPH com acionamento automático

Bomba de água doce pressurizadora

Bujão de saída de água em inox

Caixa de água servida com bomba de 500 GPH

Chuveiro na popa

Mangueiras do sistema de combustível com certificação internacional

Tanque de água doce 150 litros

Tanque de combustível 300 litros

Registros metálicos de entrada e saída de água

Saídas de água de plástico com capa de inox

FERRAGENS E SALA DE MÁQUINAS

Caixa de baterias

Carro de âncora articulado em Inox

Cunhos de amarração em Inox (6)

Escada de popa 3 degraus Inox

Guarda-mancebo Inox na proa

U-Bolts (3)

Verdugo em Inox

Tampa de acesso com amortecedores

Isolamento termoacústico

ELÉTRICA

Bateria de 150 Ah (900 CCA)

Blower com acionamento no painel

Buzina

Chave geral Blue Sea para 2 baterias

Chicote elétrico 12v com predisposição 110v

Interruptores em inox no painel do piloto com iluminação em led

Luz de top

Luzes de cortesia no cockpit e plataforma

Luzes de navegação laterais

Luzes de cortesia na targa

Painel elétrico com voltímetro e disjuntores

Tomada usb dupla

ESPAÇO GOURMET NA PLATAFORMA

Churrasqueira embutida em inox (opcional)

Geleira laminada com Isolamento Térmico

Lixeira

Pia com torneira retrátil

Pega-mão

Tampas revestidas em almofadas courvim

Tábua de madeira versátil

CABINE

Armários laterais aéreos

Escada de acesso à cabine em Inox

Espelho de proa

Gaiuta superior com abertura

Janelas panorâmicas espelhadas no casco

Luzes de cortesia em LED na cabine

Mesa de centro em madeira com base retrátil que se converte em cama de casal

Painel para fixação de Smart TV

Porta da cabine em acrílico com fechadura náutica

Teto com iluminação em LED com revestimento em courvim

Sofá em formato "U" extensível com nichos laterais

BANHEIRO

Armário com espelho

Caixa de água servida com bomba de porão 500 gph

Ducha com misturador (predisposição para Boiler) e barra deslizante

Ducha higiênica

Lixeira embutida

Pia com torneira inox

Vigia lateral com abertura

WC Elétrico

COZINHA

Armários com gaveteiro e espaço para microondas e geladeira

Lixeira de courvim

Pia da cozinha com escorredor

Torneira Inox

Vigia lateral Inox com abertura

DIMENSÕES E CAPACIDADE

Altura na carreta (com targa): 3,40m

Boca/largura máxima: 2,76m

Comprimento: 8,80m

Capacidade de combustível: 300 Litros

Capacidade de água doce: 150 Litros

Capacidade de pessoas (dia): 1+13 (águas abrigadas) e 1+10

(águas costeiras) Capacidade de pessoas (pernoite): 2 pessoas

Calado: 0,60m

Peso do casco (sem motorização): 2.000kg

Pé-direito da cabine: 1,71m

F5

YACHTS

CLIQUE E SOLICITE UM ORÇAMENTO



ACESSE NOSSOS CANAIS:



fsyachts.com.br